

01	Těleso	1.0460, 1.4571
02	Třmen	1.0460, 1.4408
03	Vřeteno	13 Cr, 17 Cr, 18-8 CrNi
05	Návar kuželky	13 Cr, 17 Cr, 18-8 CrNi
07	Sedlo	17 Cr, 1.4571
18	Ucpávkové těsnění	Exp. grafit

Použití

Uzavírací nebo vypouštěcí orgán pro kapalná a plynná média. Provozní látkou mohou být voda, vodní pára, vzduch a neagresivní plyny. V základních provedeních je jako regulační orgán nevhodný, v provedení s regulační kuželkou je určen pro regulaci průtoku. Uplatnění:

- rozvody tepla
- chladiřenství
- vybraná odvětví chemického průmyslu, petrochemie
- potravinářství (v nerezovém provedení)

V nerezovém provedení si pro praktické použití jednotlivých tekutin můžete vyžádat tabulku korozní odolnosti. Použití pro jiné pracovní tekutiny je možné po konzultaci s výrobcem.

Technický popis

Provedení označené **450S**, vřeteno je točivé, stoupající. Kuželka vykonává funkci uzávěru ventilu. Otvírání ventilu se má konat pomalu, s postupným pozastavením na zdvihu, pro zamezení hydraulických a tepelných rázů ve ventilu a tím v celém zařízení.

Provedení označené **450SR** (škrtící kuželka), vřeteno je točivé, stoupající, kuželka je regulační. Ventil není uzavírací armatura, zpravidla se před něj zařazuje armatura uzavírací, jestliže je požadována úplná těsnost zařízení. Průtočná plocha v sedle při úplném otevření ventilu je cca 60% plochy vstupního hrdla.

Zkoušení

Ventily se zkoušejí vodou na pevnost, nepropustnost, provozní způsobilost a těsnost v závislosti na provozních parametrech a materiálu tělesa. Minimální zkušební tlak při zkoušce pevnosti 1,5 PN.

Montáž

Ventily se montují v libovolné poloze se směrem proudění pod kuželku, u ventilů uzavíracích též nad kuželku.

Připojení

Přivařovací dle ČSN, DIN, ANSI, BS, GOST.

Ovládání

Ovládání ručním kolem, elektrickým servomotorem, kuželovým převodem a pro dálkové ovládání přímé. Elektrický servomotor pro ovládání regulačních ventilů je opatřen brzdou. Ventily s ručním kolem mohou být vybaveny zamykacím zařízením.

Tabulka provozních parametrů

Materiál tělesa	PN	Pracovní tlak MPa / Pracovní teplota °C						
		-10 do 120	200	250	300	350	400	450
1.0460	40	4	3,5	3,2	2,8	2,4	2,1	1,3

Tabulka stavebních rozměrů

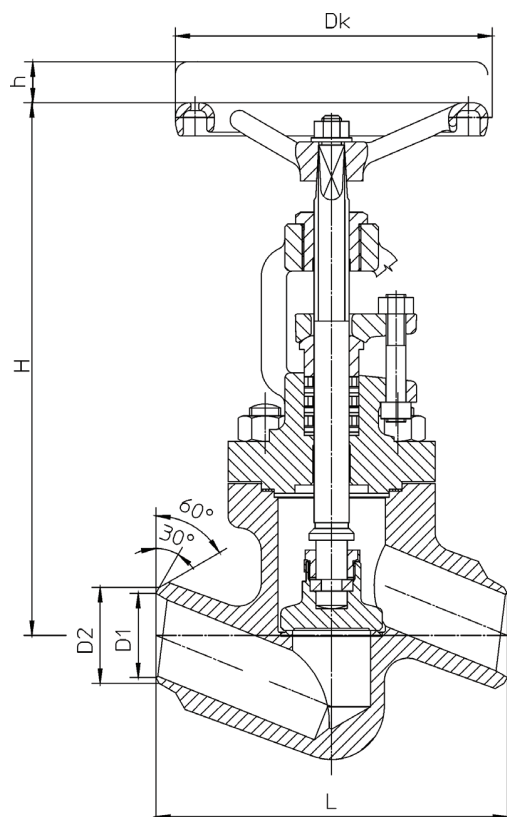

DN	D2	D1	D	L	H	h	DK	M
	(mm)	(mm)	(mm)	(mm)	(mm)	(mm)	(mm)	(kg)
15	22	17	14	130	190	14	120	2,2
20	28	22	20	130	190	14	120	2,8
25	34	28	24	130	190	14	120	3,3
32	43	37	32	160	260	10	160	7,2
40	49	43	38	180	270	14	160	8
50	61	54	48	210	270	18	160	12,4