Použití :

Pro vodu, páru a neagresivní kapaliny při teplotě do 400°C

Provedení :

Demontovatelná vypouštěcí příruba umožňuje při údržbě vyjmout síto a očistit ho mimo armaturu nebo vyměnit za nové.

Po vyšroubování vypouštěcí zátky lze vnitřní partie síta odkalit.

Ovládání :

- filtry nemají ovládání

Provozní teploty a tlaky :

max. 3,5 MPa při pracovní teplotě do 200°C

max. 2,8 MPa do 300°C a max. 2,1 MPa do 400°C

Materiálové provedení :

těleso, vypouštěcí příruba : uhlíková ocel

síto : nerez CrNi 18 10

vypouštěcí zátky : ocel

šrouby a matice : ocel

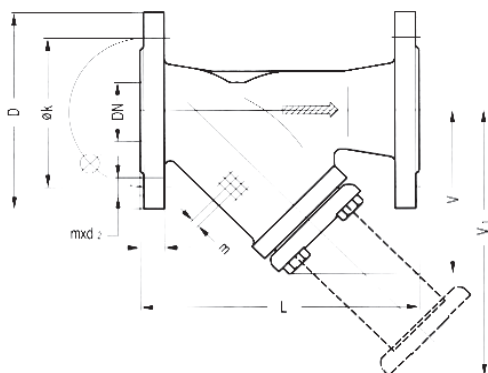

Filtr s vypouštěcí přírubou

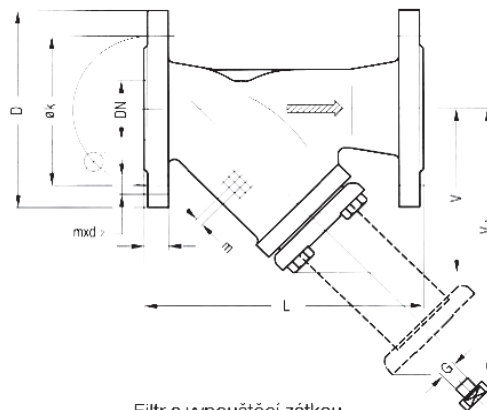

Filtr s vypouštěcí zátkou

Tabulka rozměrů

jmenovitá světlost	DN	15	20	25	32	40	50	65	80	100	125	150	200
stavební délka L	L	130	150	160	180	200	230	290	310	350	400	480	600
konstrukční rozměry	G					3/4"	3/4"	3/4"	3/4"	3/4"	3/4"	3/4"	3/4"
	m	0,6	0,6	0,8	0,8	0,8	0,8	0,8	1,2	1,2	1,2	1,2	2,0
	V~	70	80	88	100	125	140	170	190	225	260	325	420
	V ₁	90	110	120	135	165	195	255	285	325	380	490	620
připojovací rozměry	D	95	105	115	140	150	165	185	200	235	270	300	375
	k	65	75	85	100	110	125	145	160	190	220	250	320
	b	16	18	18	18	18	20	22	24	24	26	26	30
	d ₂	14	14	14	19	19	19	19	19	19	28	28	31
	počet děr	4	4	4	4	4	4	8	8	8	8	8	12
	šroub	M12	M12	M12	M16	M16	M16	M16	M16	M16	M20	M24	M24
ztrátový součinitel *		3,07	3,25	2,14	2,58	2,83	3,11	3,51	4,02	3,92	3,49	3,26	3,81
hmotnost	kg	2,7	3,6	4,5	6,3	8,7	11	15	22	31,5	46	71	135

*) Měřeno s nezanešeným sítem